

SCETABK

PRODUKTDATENBLATT
WWW.CONEN-SYSTEMS.COM

ELEKTRISCH HÖHENVERSTELLBARER TV ROLLWAGEN, MOBILER MONITORSTÄNDER, 50 CM HUB
SÄULE SCHWARZ ELOXIERT, ROLLGESTELL IN H-FORM

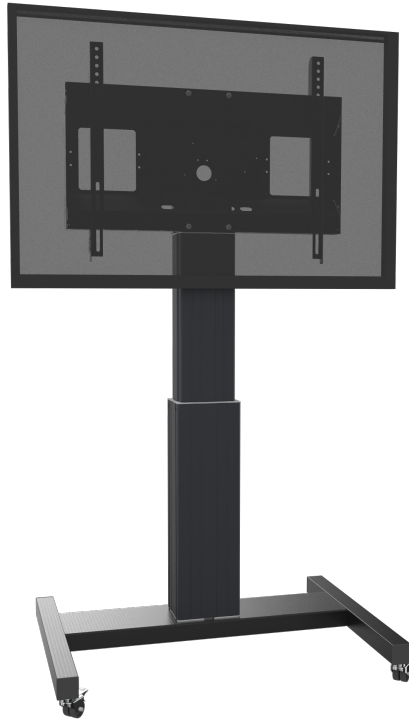

PRODUKTBESCHREIBUNG

Elektrisch höhenverstellbarer mobiler Monitorständer & TV Rollwagen geeignet zur Verwendung mit allen Touchscreen Displays von 55"-100" Bilddiagonale.

Der SCETAB TV Rollwagen ist bekannt für seine Stabilität und Vielseitigkeit und gehört zu den jahrelangen weltweiten Bestsellern der Marke Conen Mounts. Der Monitorständer ist ausgelegt für den intensiven täglichen Gebrauch und die sichere Aufnahme von Touchscreen Displays bis zu 100" Bilddiagonale oder 136 kg. Der SCETAB ist mit einem inkl. Kollisionsschutz ausgestattet. Das SCETAB mobile Halterungssystem ist mit einer zentralen Pylonensäule und 50 cm Hub ausgestattet.

Die Möglichkeit der Anbindung zahlreicher Zubehörartikel wie PC Ablagen, Transportgriffen und Whiteboard Seitenflügeln trägt weiterhin zur Erhöhung der Bedienerfreundlichkeit und zur Verbesserung der Einsatzmöglichkeiten im Schulungsbereich bei.

Das Produkt wird zerlegt in drei Paketen geliefert. Alle Verpackungseinheiten sind Paketdienst fähig.

Zubehör



Zwei große, stabile Griffe



Tastaturablage



Extender für Aluminiumhubsäulen



Halterungen und Flügelschloss



Vordere Ablage



Vordere Ablage zur Befestigung an der Pylonensäule

EIGENSCHAFTEN

- Mobiler Schwerlastständer für (interaktive) Displays bis 100"
- inkl. Kollisionsschutz
- Einfachste Montage dank Einhängeschienen mit Schnellspannvorrichtung
- Displayrahmen bietet integrierte Kabelmanagement Durchlässe
- Eine breite Auswahl an Zubehör steht zur Auswahl
- Das Motorensystem befindet sich verborgen in der zentralen Aluminiumhubsäule und bietet einen Höhenverstellungsbereich von 50 cm
- Ein Kabelbedienteil mit zwei Tasten befindet sich im Lieferumfang
- Das robuste Rollgestell in H-Form ist auf den intensiven täglichen Gebrauch ausgelegt



Display mount



Fahrbar



Elektrisch höhenverstellbar



Single Display



5 Jahre Garantie



Max. Zuladung 136 kg



Max. Vesa 800 x 600

Artikelnummer	SCETABK	
Vesa horizontal / Vesa vertikal	300 mm - 800 mm / 200 mm - 600 mm	
Geeignet für Displays	55" - 100"	
Höhe Mitte Display	1110 mm - 1610 mm	43.7" - 63.4"
Maximale Zuladung	136 kg	299.8 lbs
Breite / Höhe / Tiefe	1053 mm / 143 mm - 1930 mm / 720 mm	41.5" / 5.6" - 76" / 28.3"
Gewicht	55,3 kg	121.9 lbs
Garantie	5 Jahre Garantie	
Farbe der Halterung	RAL 9005 Tiefschwarz	
Farbe der Säule	Schwarz eloxiert	
Gestell Farbe	RAL 9005 Tiefschwarz	
Verpackungen	Verpackungsmaße BxHxT	Versandgewicht
AF-SCETA-N	900 x 160 x 450 mm / 35.4 x 6.3 x 17.7"	14 kg / 30.9 lbs
CCE-50BK	970 x 270 x 220 mm / 38.2 x 10.6 x 8.7"	19,5 kg / 43 lbs
MST-SCETAB	1140 x 150 x 780 mm / 44.9 x 5.9 x 30.7"	24,2 kg / 53.4 lbs
Gesamtgewicht	57,7 kg / 127.3 lbs	

Bemaßung

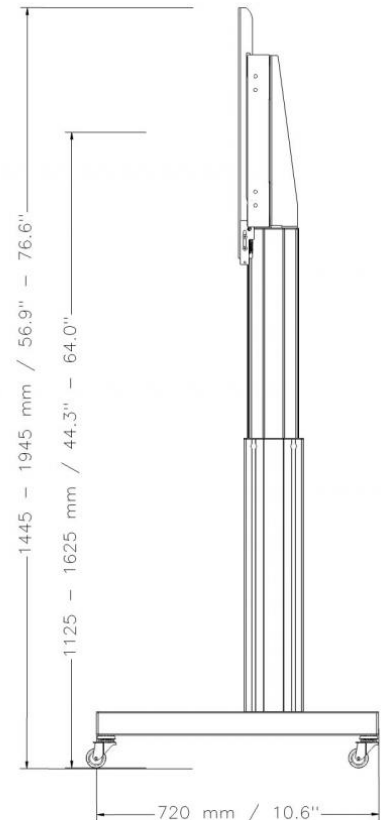
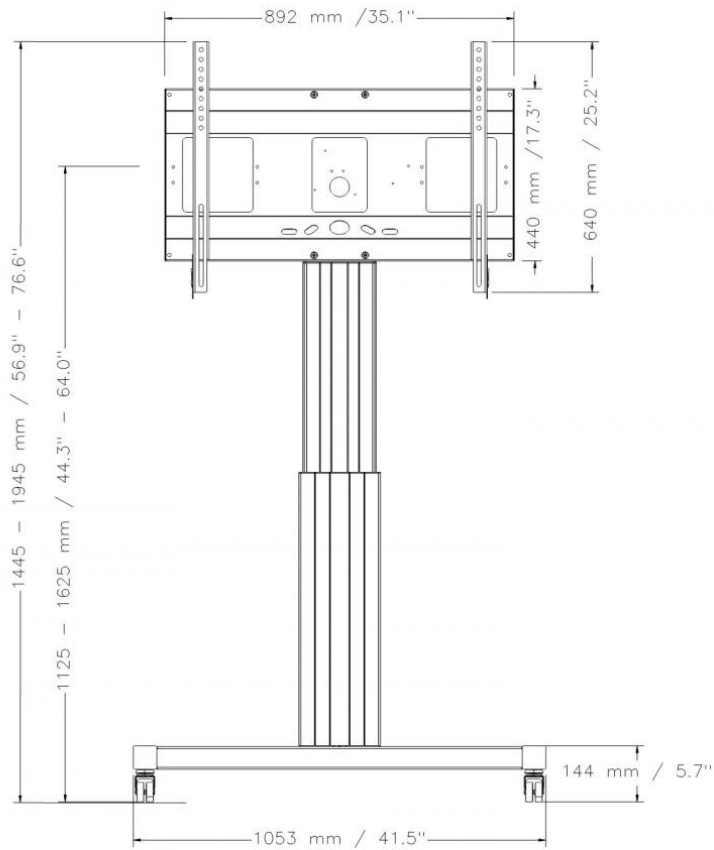

Conen Systems GmbH
 Conenstr. 4
 54497 Morbach-Gonzerath
 Germany

T +49 5251 50012-0
 E sales@conen-systems.com

www.conen-systems.com

© Copyright by Conen Systems GmbH

02.01.2025
 Seite 2/2