

M/R 240 HQ

2-Wege Highend-Designinbaurlautsprecher, ideal für höchstwertige Musikwiedergabe in Villen, Heimkinos, Konferenzräumen, ... Der M 240 wurde mit dem Innovationspreis für Architektur und Technik ausgezeichnet. Er ist mit einem 166 mm-Tiefenonchassis, einem coaxial angeordneten Hochtöner und einer umfangreichen Frequenzweiche bestückt. Eine große Anzahl unterschiedlicher Abdeckblenden in runder und quadratischer Form lässt keinen Gestaltungswunsch offen. Blenden sind in Acrylglas in weiß oder schwarz erhältlich. Ebenso in Edelstahl und als Gipsblende, die mit jeder beliebigen Wandfarbe überstrichen werden kann. Das Gitter und das als Zubehör erhältliche Aufputzgehäuse AG/AGR 240 sind in weiß oder anthrazit lieferbar. Die Schallwand ist gegen Aufpreis auch in weiß erhältlich.

Hinweis: Lautsprecher mit Gipsblende sind nicht für Feuchträume geeignet.

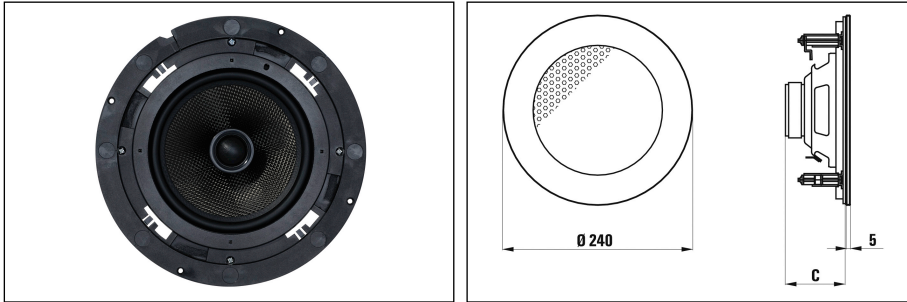

Technische Daten	M/R 240-8 HQ
Nenn-/Musikbelastbarkeit	40/50 W
Impedanz	8 Ohm
Schalldruckpegel 1W/1m	84 dB
Schalldruckpegel PNenn/1m	100 dB
Schalldruckpegel PNenn/1m/f	109 dB/12 kHz
Übertragungsbereich (-3 dB)	50-22000 Hz
Übertragungsbereich (-10 dB)	30-25000 Hz
Abstrahlwinkel 1/2/4/8 kHz (-6 dB)	180/100/80/60 °
Bestückung	1x PM 166 A/2-8 HQ
Material	Schallwand: Kunststoff
Einbaudurchmesser	ø 214 mm
Einbautiefe	76
Nettogewicht	2,7 kg
Farben ähnlich	schwarz
Zubehör	AG 240, AG R 240: Aufbaugeschäuse, Einbaugeschäuse Fa. Kaiser, verschiedene Blenden